



# ORACLE RESSOURCES





## Comment utiliser cet oracle ?

Inspire, Expire, décroise tes jambes et bras.

Demande intérieurement : de quelles ressources ai-je

besoin aujourd'hui ?

Si besoin, tu peux préciser

"pour réaliser/ faire/ parvenir à ..."

Demande à visualiser un chiffre entre 1 et 22

Lis le message associé.

**Et fais confiance à l'univers  
et donc à toi-même !**





# Comment utiliser cet oracle ?

Cet oracle vous invite par ses messages à  
l'autonomie.

Il vous propose à co-créer les ressources proposées.

A vous relier à votre corps, vos émotions, votre  
intuition.

## Faites-vous confiance





# 1 . Ressource du coeur

Ta générosité sera la clef de ton succès aujourd'hui.

Donner pour recevoir

Ne t'attends pas à recevoir directement de la personne à qui tu auras donné. L'univers se charge de te faire parvenir le retour sous bien des aspects, de multiples façons.

La générosité : retrouver confiance en toi, tes capacités, les voies sur lesquelles tu oeuvres en recevant le sourire éclairée de la personne, à qui aura donné avec ton coeur. Cette énergie du sourire est à bien des niveaux boostante et va éclairer ton coeur en retour

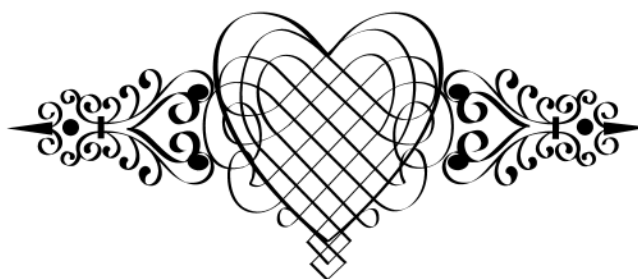
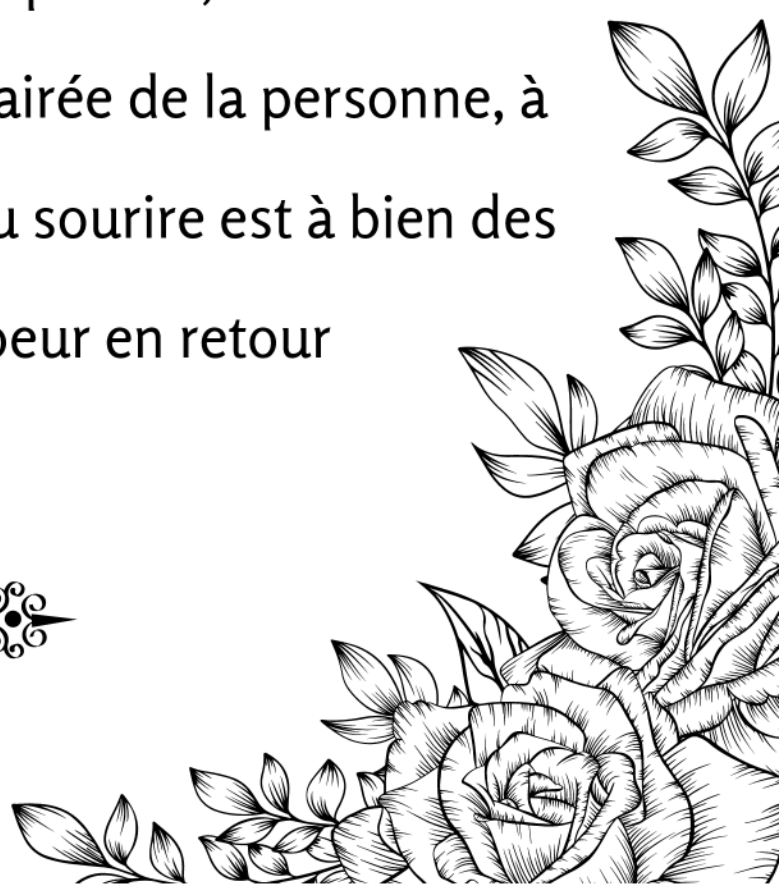



## 2 . Ressource du livre

Les livres sont comme des oracles : ils délivrent des messages  
que le coeur reçoit, que l'âme entend.

Tu as chez toi un livre non lu qui demande à être ouvert. Laisse  
ton intuition te guider vers lui. Ouvre une page au hasard en  
émettant l'intention de lire la clef dont tu as besoin ce jour.

Et laisse la magie des mots opérer.





### 3 . Ressource amicale

Tu as besoin d'appeler un ami à l'aide. Confie lui tes doutes tes questions, les endroits où tu bloques en ce moment. Les réponses qu'il te formulera contiendront des solutions efficaces à ton problème et qui sait bien plus encore.

Cet ami peut être la personne clef qui connaît la ressource dont tu as besoin pour débloquer ta situation et te mettre en lien avec elle directement.





## 4 . Ressource corporelle

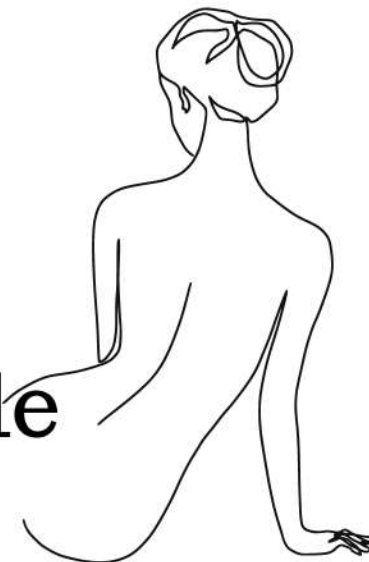

Ton corps est ton temple, ta maison intérieure. C'est ton véhicule terrestre. Ton allié. Le premier couple formé est bien celui que tu crées avec ton corps. Il possède une ressource que tu as besoin d'activer aujourd'hui. Souplesse pour accueillir une situation déconcertante : étire-toi. Force pour soulever des montagnes et monter ce projet qui te tient à coeur : muscle-le. Rapidité pour agir efficacement : cours. Sa capacité à sauter pour éviter une situation toxique ou prendre de la hauteur et retrouver objectivité : saute plusieurs fois le plus haut possible. La position statique pour générer calme et reconnecter ton intuition, pour obtenir tes clefs par toi même : position yogi mains jointes en prière devant le coeur.

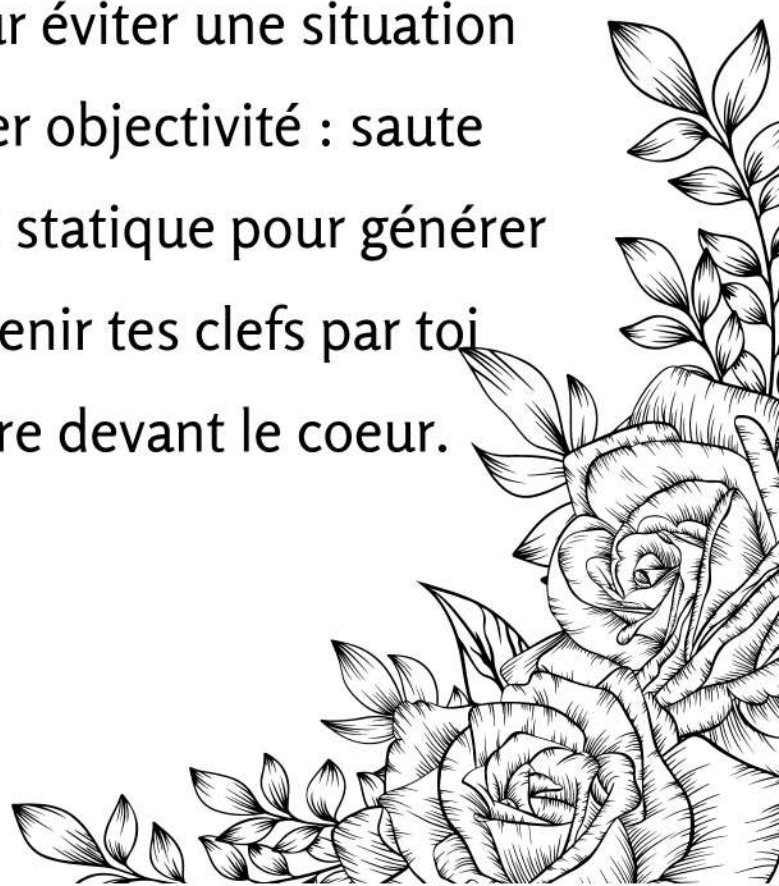

## 5 . Ressource karmique



Tes autres existences sont riches en ressources. Tu as vécu d'autres métiers, développé d'autres compétences, qualités, ailleurs. Ferme les yeux. Plonge lentement en toi jusqu'à descendre dans ton espace sacré, ton bas ventre. Visualise une porte te conduisant directement à une vie possédant la ressource dont tu as besoin. Visualise, ressens ce que cela fait de posséder cette ressource et fais la mienne. Reviens à toi. Tu as connecté et ressenti cette ressource. Tu en as fais l'expérience. Elle est désormais en toi.



## 6 . Ressource matérielle

Tu disposes chez toi d'un objet, appareil, véhicule, voir argent qui va t'aider pour mener cette journée à bien. On t'invite ici à regarder ce que tu possèdes déjà car tu as déjà bien des choses matérielles à disposition sans avoir besoin d'investir à nouveau.

Te débrouiller avec tes ressources matérielles actuelles va te donner l'opportunité d'être créatif ! Et la créativité est une clef majeure pour matérialiser en s'amusant.

Et avoir cette fierté du "j'y suis arrivé par mes propres moyens"

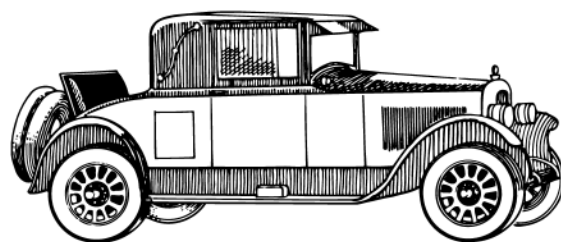



## 7. Ressource végétale



Tes corps (physiques et subtils) demandent à entrer en lien avec un végétal pour réharmoniser un désordre inétrieur. Cela peut être un végétal alimentaire à ingérer pour le confort digestif, une substance type huile essentielle ou huile végétale à aposer sur la peau pour détoxifier l'organisme, le purifier, ou le prémunir d'une agression extérieure.

Cela peut être une connexion avec ta plante verte. Place les mains dessus en l'effleurant et demande-lui de te purifier et si elle a un message pour toi.



## 8 . Ressource animale



Ton corps peut avoir besoin :

de protéine si tu sens que tu es fatigué physiquement.

De la présence même d'un animal qui sera là pour te consoler,  
purifier les énergies de la maison comme le font les chats, apaiser tes  
tensions par les caresses sur son pelage.

De ton animal totem/allié pour être assisté dans une épreuve  
temporaire et être guidé.

Selon ta situation, ressens ce qui est juste pour toi.

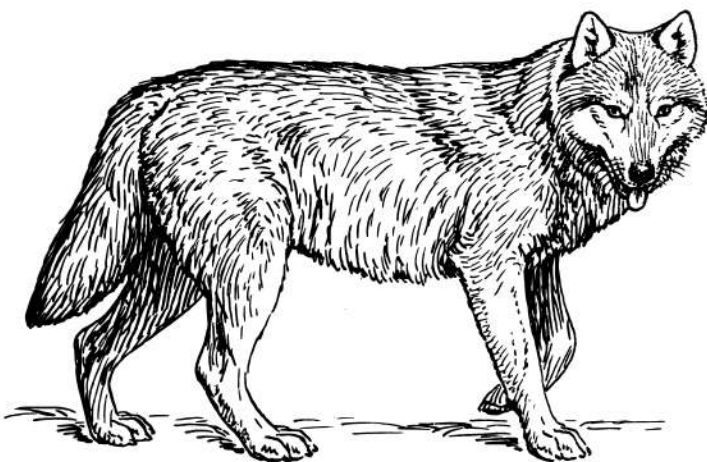



## 9 . Ressource ancestrale

Tes lignées maternelles et paternelles sont pleines de ressources.

Aujourd'hui on te propose de conscientiser les métiers, les compétences développées dans ta famille pour que tu comprennes de quoi tu es la somme et donc de quoi tu as pu hériter.

Une compétence en particulier, présente en divers endroit de ton arbre généalogique, te demande à être reconscientisée car tu la possèdes et tu as besoin de t'en servir. Qu'elle est t'elle ?





## 10 . Ressource monétaire

Aujourd'hui tu as besoin d'argent pour ta vie quotidienne  
ou pour un investissement :

(achat immobilier, voiture, terrain, matériel pour ton entreprise ...)

Tu peux faire appel : à tes fonds de côté, on te dit que c'est le  
moment pour les utiliser. Si tu n'en a pas à ta disposition c'est  
l'opportunité de demander une aide extérieure.

Le jour semble favorable à une réponse positive.

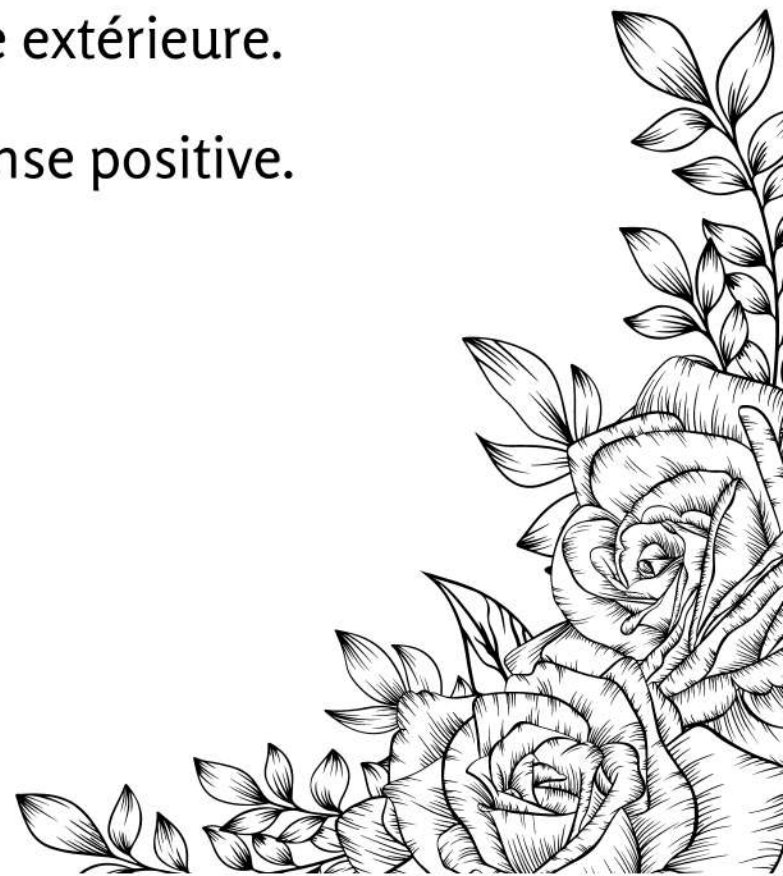



## 11 . Ressource défunte



Un être cher disparu humain ou animal a un message à te faire passer. Il essaie depuis quelques temps de communiquer avec toi mais tu n'y prêtes pas suffisamment attention.

Prends un instant pour allumer une bougie. Pose une main sur ton coeur. Appelle l'âme disparue qui souhaite t'apporter une aide lumineuse. Ecoute /ressens, visualise ou écris son message spontanément sans jugement.

Tu viens de recevoir une belle missive céleste !



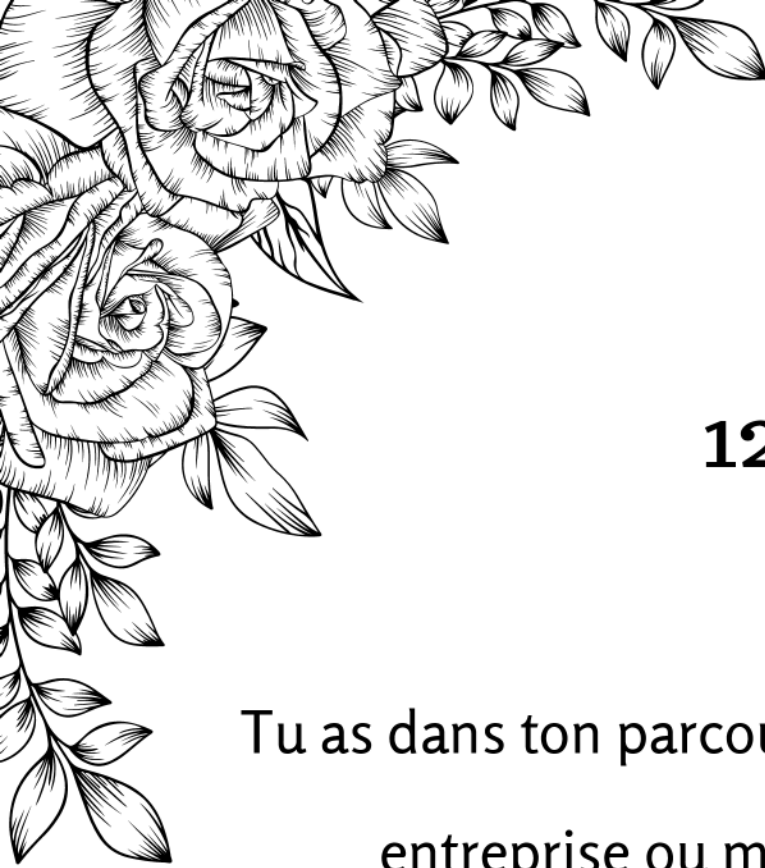

## 12 . Ressource CV

Tu as dans ton parcours étudié à l'école, et peut-être as tu oeuvré en entreprise ou monté toi-même une entreprise. Parmi les compétences métiers, scolaires, d'étude dont tu disposes, l'une d'elles est clef pour ta journée. Compétence technique, morale, soft skill, management, créativité, linguistique...

Appuie toi sur ton expérience car c'est une ressource solide, car connue et expérimentée dans la matière, dans cette vie. Fais confiance en ton CV. Il est ce qu'il est et il est bien plus que de simples mots couchés sur une feuille.

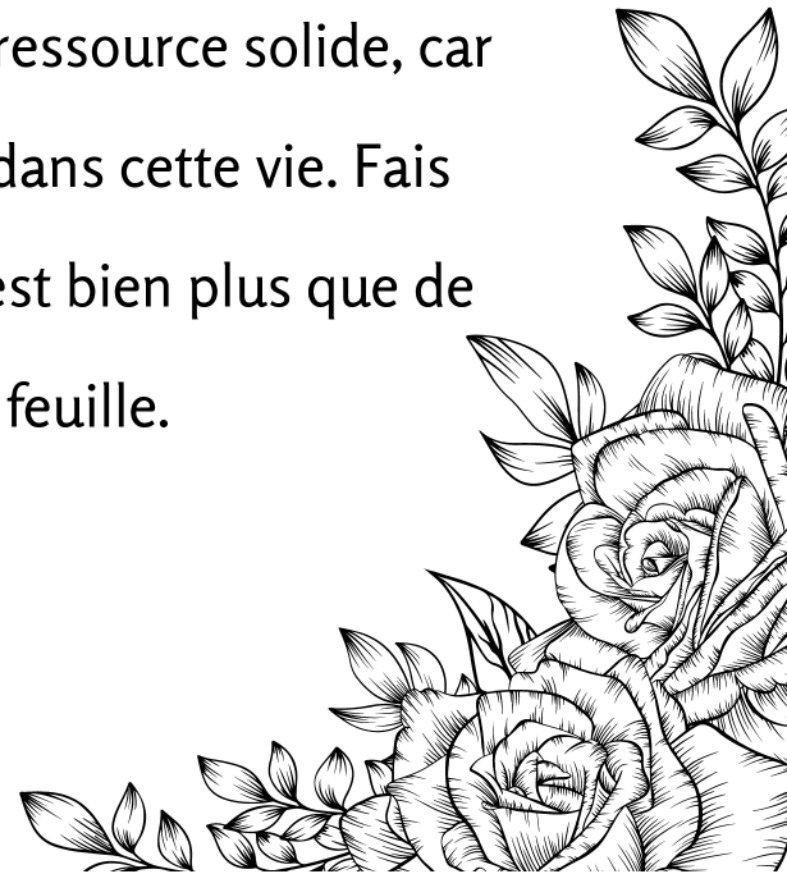

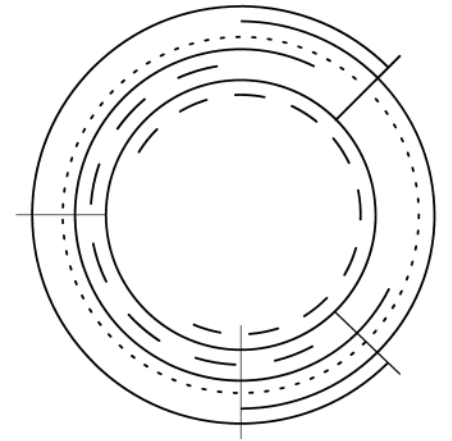

## 13 . Ressource galactique

Des peuples évolués respectant la loi de l'Un, dévouent leur existence actuelle à diffuser leur aide lumineuse dans les univers, systèmes stellaires en train de grandir.

L'un de ces peuples avec qui tu as particulièrement une affinité, souhaite te montrer comment oeuvrer à une autre échelle et différemment pour respecter l'être divin et souverain que tu es.

Place une main sur ton front, une autre sur ton coeur. Demande une connexion ciel-terre. Demande à entrer en lien avec ton peuple galactique d'affinité.

Et laisse infuser le soin/l'enseignement qu'il a à te transmettre.

Remercie.

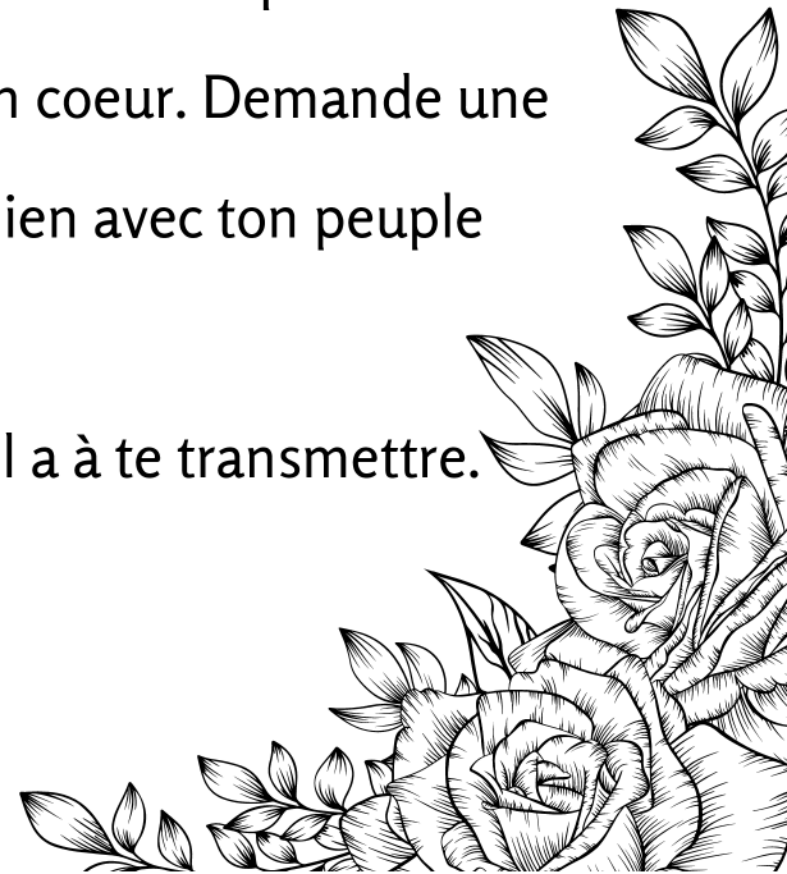



## 14 . Ressource familiale

Un membre de ta famille pourrait te contacter aujourd'hui pour demander ton aide ou t'apporter de l'aide. Peu importe car dans les deux cas vous serez gagnants tous les deux.

Décroche ton téléphone, vas prendre ce café que tu repoussais pour diverses raisons avec un des tiens. Le moment est venu de te réconcilier, d'écouter ce que chacun a à se dire. Se reconforter. Se conseiller. Se révéler comme non-dits.

Gratitude pour cet instant privilégié entre toi et ton sang familial.



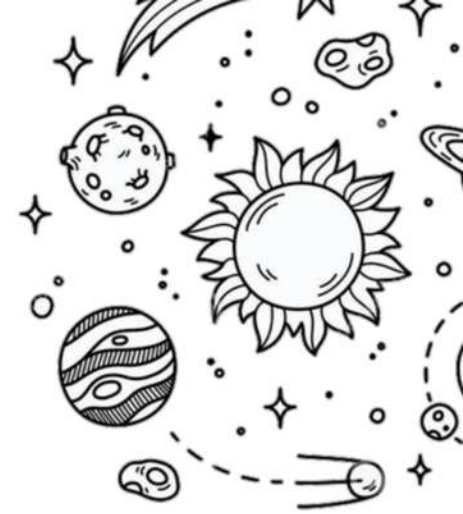

## 15 . Ressource stellaire

Un Astre de notre système solaire a un soi, une force à te dévoiler.

Parmi ces astres ressens celui qui t'appelle : Terre, Lune, Soleil,  
Pluton, Saturne, Venus, Uranus, Mercure, Neptune, Cassiopée, Titan,  
Phobos, Astéroïde.

Écris le nom de cet astre sur un papier. Garde-le toute la journée avec  
toi. Sa force et sa spécificité vont t'aider aujourd'hui à passer un cap  
délicat. Remercie-le en fin de journée.

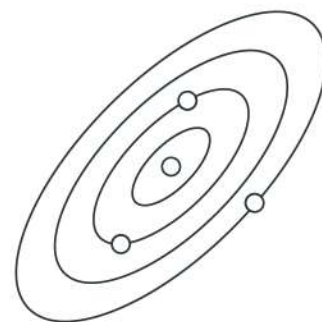



## 16 . Ressource colorée

Ressens aujourd'hui la couleur qui t'appelle.

Et porte la : vêtement, bijoux, accessoires, maquillage. Elle va diffuser son champ vibratoire et réajuster une onde disharmonique en toi.

Regarde-la intensément pendant quelques minutes en la trouvant sur un objet. Laisse-toi traverser.

Tu vas recevoir un soin énergétique haut en couleurs !



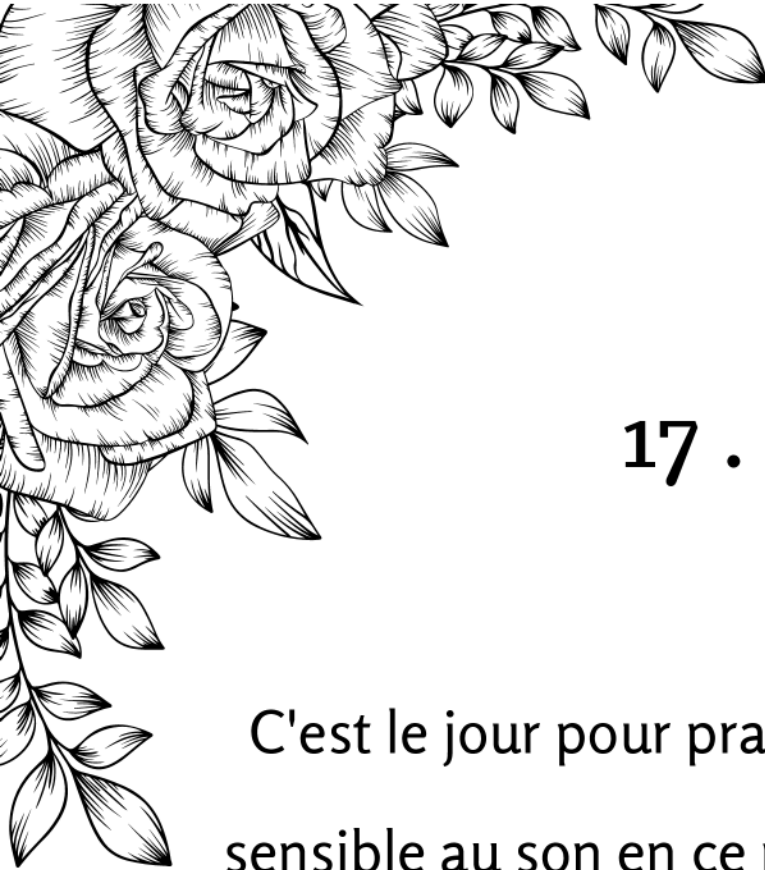

## 17 . Ressource sonore

C'est le jour pour pratiquer la sonothérapie ! Tu es particulièrement sensible au son en ce moment. Aussi : éloigne-toi des bruits agaçants.

Diffuse la musique qui élève tes vibrations. Et provoque le son.

Par ta voix. Par des instruments. Avec tes mains ou tes pieds.

Ecoute le chant des oiseaux. Le court de l'eau. Le chant d'une baleine.

Ton bébé gazouiller.

Laisse les sons agréables te transporter vers un ailleurs plus doux plus chaud plus agréable.

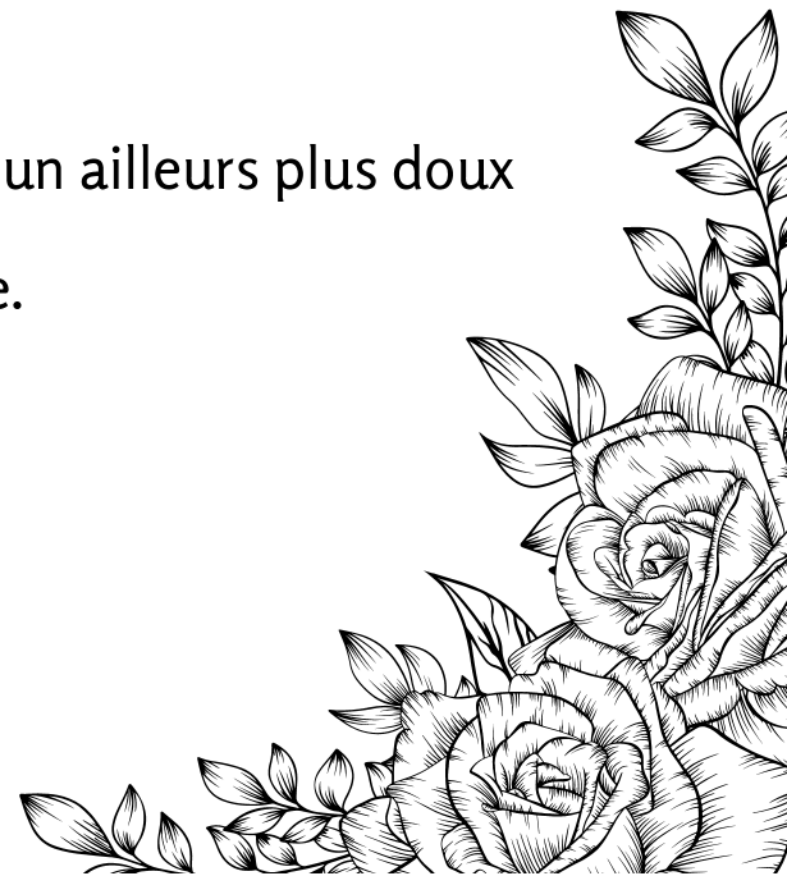



## 18 . Ressource zéro

Aujourd'hui fais simplement confiance en ton intuition

(comme tous les jours !).

Tu n'as pas besoin de message en particulier.

La journée fera son oeuvre.

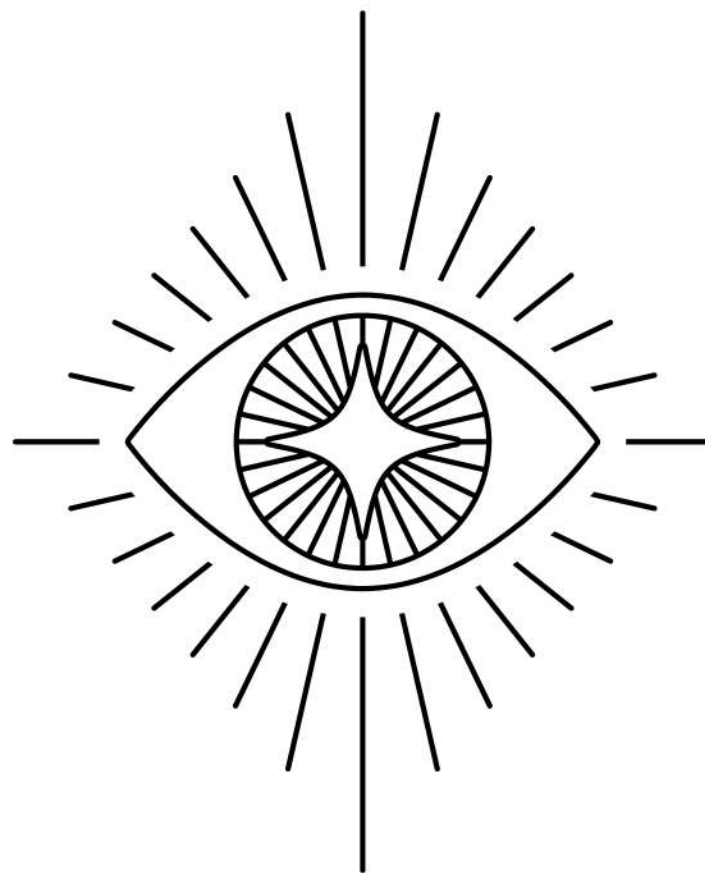



## 19 . Ressource amour

On t'invite à t'écrire une lettre d'amour enflammée. Il semblerait que tu aies perdu confiance en toi, la vie, ta capacité à recevoir l'amour ou à en prodiguer.

En te déclarant ta flamme tu vas rebrancher ton coeur ... à lui même.

Parfume la lettre, mets-la dans une jolie enveloppe adressée à la divine personne que tu es.

Et garde la sur ta table de chevet. Au besoin relis-la.

Tu es aimé, n'en doute jamais.

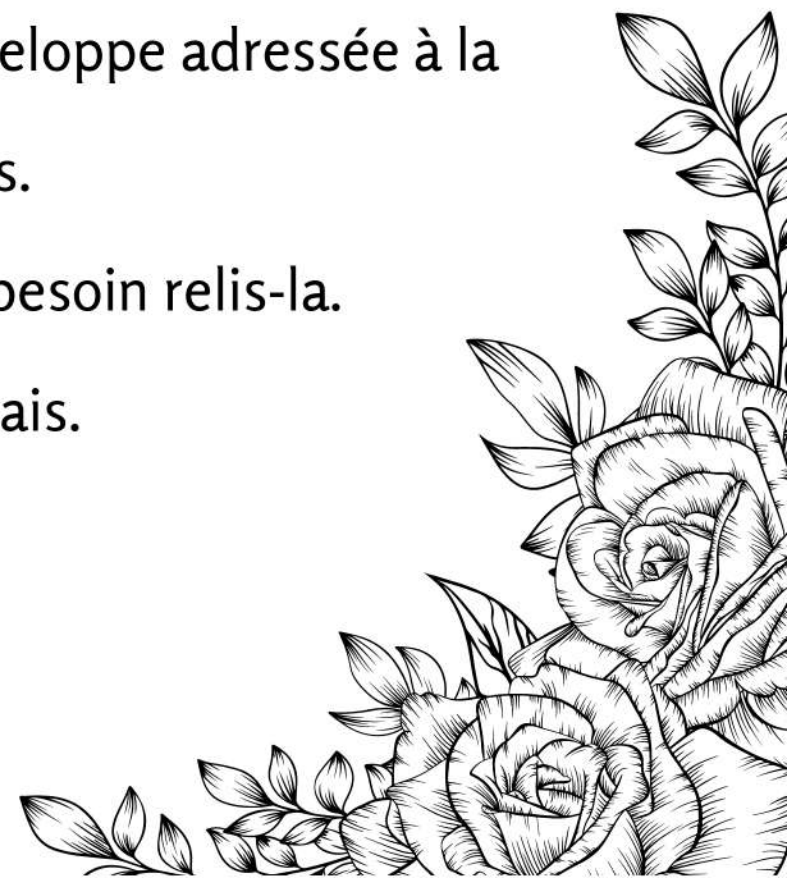



## 20 . Ressource spirituelle

Pense à une divinité en laquelle tu crois ou dont tu apprécies particulièrement l'aspect qu'on lui donne sur Terre.

Imprime une représentation de cette divinité ou prends un objet à son effigie.

Pose une main dessus.

Ressens l'énergie parcourir ton corps.

Ressens son appel intérieur à oeuvrer pour toi aujourd'hui.

Demande-lui de l'aide. Demande-lui un soin : celui qui sera juste et nécessaire pour toi.

Et remercie.



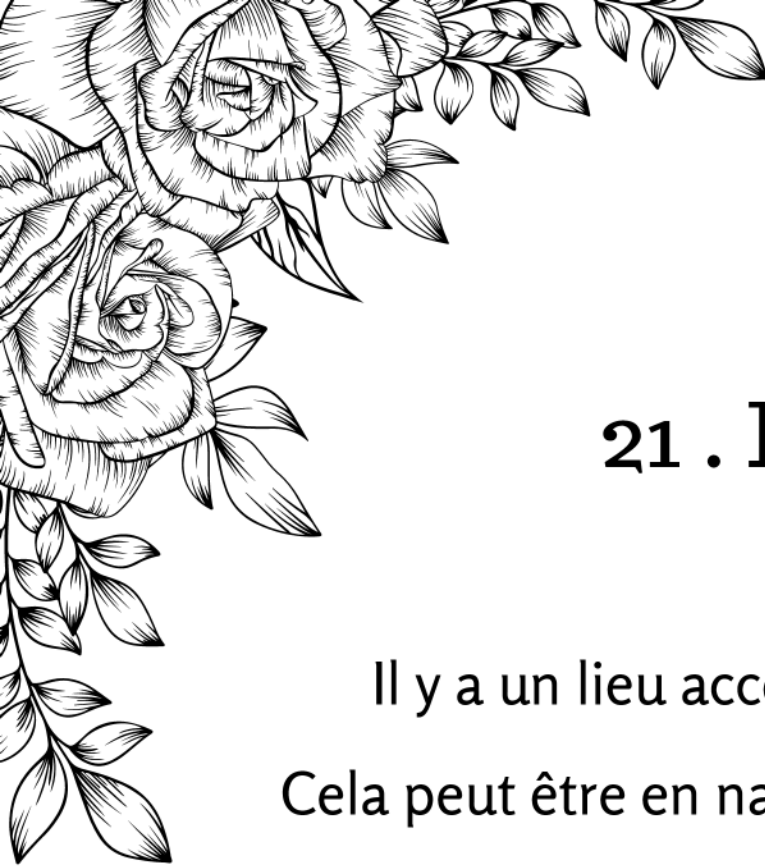

## 21 . Ressource de lieux

Il y a un lieu accessible que tu apprécies particulièrement. Cela peut être en nature comme en ville. Un lieu sacré comme un simple bar dont tu apprécies l'ambiance et l'énergie, les gérants comme la clientèle par exemple.

Les lieux, comme les personnes peuvent être ressourçants, régénérants. Ils peuvent élever notre niveau vibratoire, comme nous redonner le sourire.

Il semblerait que tu aies besoin d'un de ces lieux pour se délester d'un poids énergétique, pour retrouver le sourire, pour simplement te détendre. Le premier lieu auquel tu vas songer sera le bon.

Alors file ! Et ressource-toi.

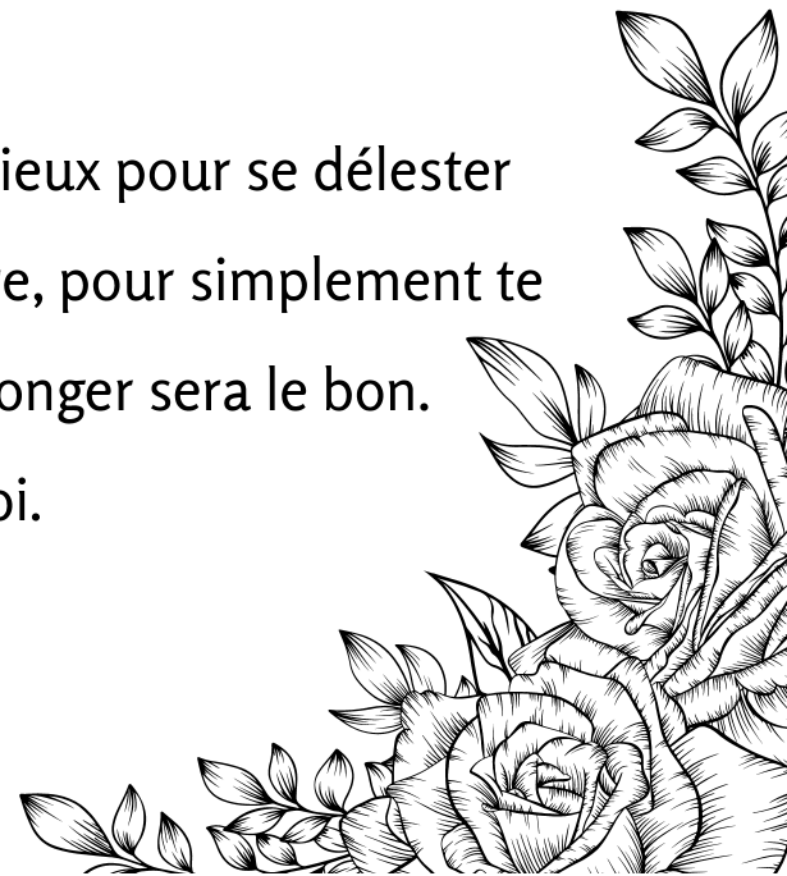



## 22 . Retour aux sources



Tu es a été et resteras pour toujours ta première ressource. Ton histoire, ton CV, tes expériences, ta manière de faire, sont des ressources à disposition en permanence. Elles sont transportables sans susciter le port de charge puisque c'est toi tout entier.

On t'invite aujourd'hui à te célébrer. A te rendre hommage en t'adressant de douces paroles, en t'offrant un moment de bien-être, en débouchant le champagne s'il le faut ! Tu es ta première divinité à vénérer, ton premier conseiller, la première personne à aimer et à respecter.

Alors place à Toi Ô divin Toi !

